

CV Simon Kee

Naam: Simon Kee
Plaats: Amsterdam
Geboortedatum: 8 februari 1971
Geboorteplaats: Watford, Engeland
Nationaliteit: Nederlands en Engels
Telefoon Mobiel: +31 (0)6 45 35 85 50
Telefoon Vast: +31 (0)20 777 91 32
Email: simon@simonkee.nl
WWW: www.simonkee.nl

1

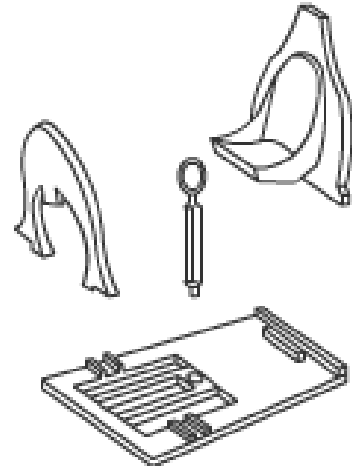

2

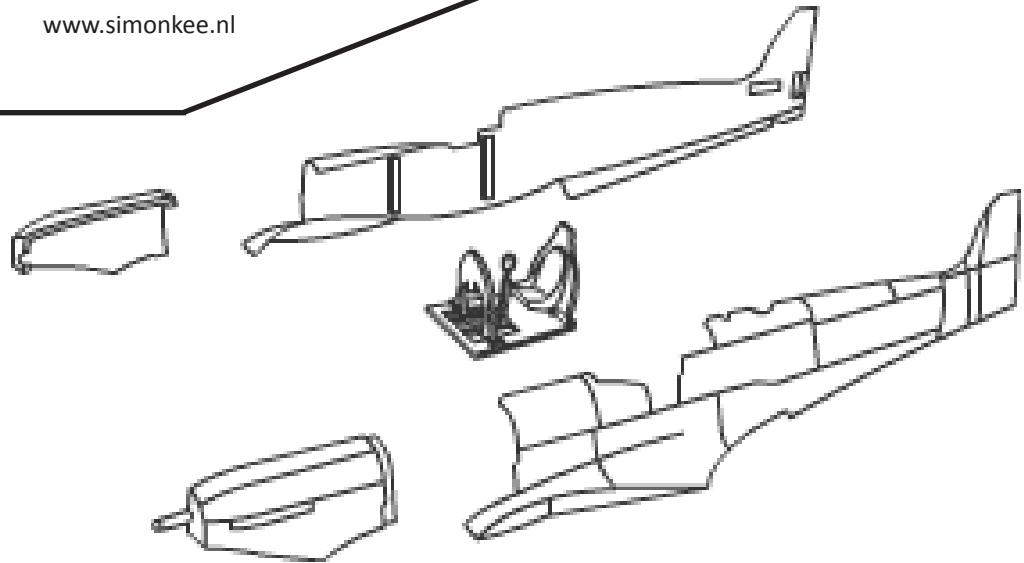

Werkervaring

- 2012 **Helpdeskmedewerker bij XS4ALL**
- 2005 – 2011 **Web & Interaction Designer / Developer bij o.a. The Imaging Backbone, No More Monkey, en JunoCorporationGroup**
- > Verantwoordelijk voor visual design, interactie, usability en internet conventies van creatieve ontwerpen o.a. Dynamic Imaging met LiquidPixels. Brands: CanDo, Gamma, Bruynzeel, Pearle, Lidl en de volledige JunoCorporationGroup
 - > Processen stroomlijnen aan de hand van het vertalen van concepten naar gebruiksvriendelijke en toegankelijke gebruikersschermen o.a. Brands/Clienten: Revu, ANWB, Heineken Brand Team, Sunidee, Entopic, Spinsekt, Ijff Photography, Iglo, Moving Grooves, Entopic, Eveen, Icare
- 2000 – 2005 **Web & Graphic Designer / Editor bij o.a. Airtrade Holding B.V enTBWA\Interaction Company**
- > Verantwoordelijk voor design van diverse websites/banners/emailings, het streamlinen van het bookingsproces aan de hand van gebruiksvriendelijke formulieren o.a. brands: Vliegwinkel, BudgetAir, AirFair
 - > Verantwoordelijk voor ontwerpen van websites op basis van behoefte, technische randvoorwaarden van de klant en best practice. Design van web pages, emailings en mini-sites en scripting o.a. brands: Nissan, Disney Europe, TBWA\Direct Company, Chello
- 1997 – 2000 **Web & Interaction designer bij o.a. The1thatgotaway B.V., Pulse.Interactive en LOST BOYS Interactive B.V.**
- > Verantwoordelijk voor design van Flash web pages en segmenten, aansturen van een klein team van web- en flashdesigners o.a. brands: Kswiss, Slam (ID&T), Auping, 360thecity
 - > Design van web pages en vertalen van designs naar web pages o.a. brands: Bacardi, Hewlett-Packard, America Today, Brood.nl
 - > Design en programmeren van websites o.a. brands: De Bus, Big Brother, O'Neill, Lost Art

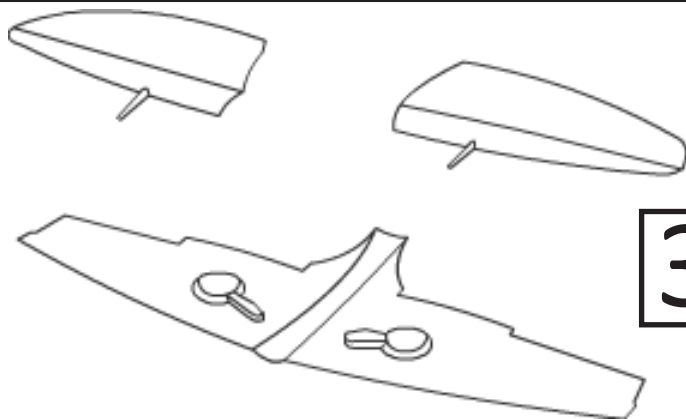

3

Opleidingen

1995 – 1997 HEAO Bedrijfskundige Informatica
1993 – 1995 HEAO Communicatie
1991 – 1993 WO Engelse taal en letterkunde
1983 – 1989 VWO

Talenkennis

Volledig tweetalig in het Engels en Nederlands, sterke taalvaardigheid in beide talen, kan tevens uitstekend vertalen.

IT/Software--kennis

Besturing: Zowel Mac OS X als Windows.

Programma's: Flash, Photoshop, Illustrator, Dreamweaver (en andere HTML tools), Indesign .

Programmeertalen: HTML, ActionScript, XML, CSS, Javascript, ASP, PHP, SQL, LiquidPixels (Dynamic Imaging).

Ervaring met allerlei CMS'en, waaronder TYPO3, Morello en WordPress.

Ervaring in creatie en versturen van emailings, bijv. met GroupMail.

Ervaring met Soundforge en andere audio tools voor het creëren van samples en geluidseffecten.

Ervaring met QuickTime Pro en andere video tools.

Ervaring met Word, Excel, Powerpoint en allerlei andere ondersteunende programma's.



4

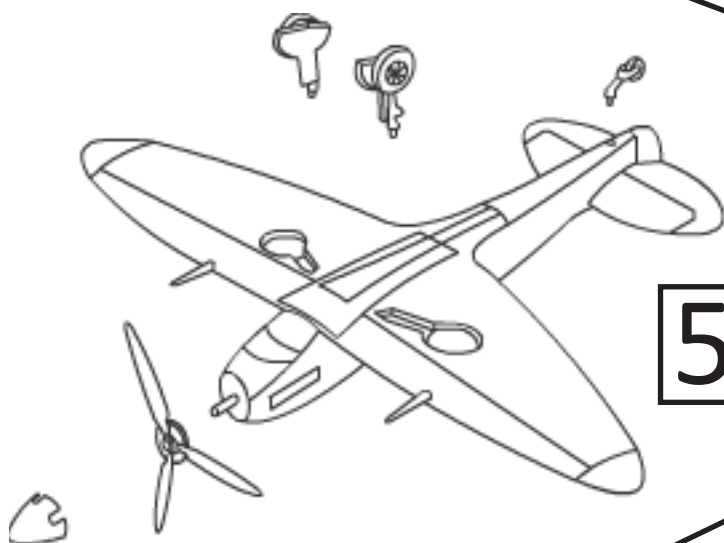

5

Samenvatting werkervaring

1997 – heden diverse functies als Web, Interaction en all-round Designer zowel als andere rollen als (web) Developer en Editor

Specialismen

Visual Design en Front-End Development

Referenties

Op aanvraag

Resultaten

www.simonkee.nl



6

